



TRACTOPELLE XBL25

CARACTÉRISTIQUES ESSENTIELLES

- Cabine spacieuse et ergonomique augmente le confort et la visibilité
- Entretien facile et rapide
- Moteur fort, puissant et fiable
- Technologie adaptable à tout type d'environnement

Tractopelle XBL25



MOTEUR

Modèle.....Weichai DEUTZ WP4G95E221
Puissance nominale (kW/HP).....70/99



TRANSMISSION

Transmission.....arbre intermédiaire à puissance élevée
Vitesse.....4AV-2AR



ESSIEUX

Essieux importés de marque célèbre (CARRARO)



EQUIPEMENT DE TRAVAIL

Capacité de charge nominale du godet de chargeuse (m3).....1
Capacité de charge nominale du godet de pelle (m3).....0.3



SPECIFICATION TECHNIQUE

Poids en marche (kg).....7600

Chargeuse

Hauteur maxi de bennage (mm).....2770

Portée maxi de bennage (mm).....755

Force de choc maxi (kN).....66

Charge nominale (kg).....2500

Système de pression (Mpa).....24

Pelle

Force de creusage maxi (kN).....63

Rayon de creusage maxi (mm).....5460

Profondeur de creusage maxi (mm).....4425

Système de pression (Mpa).....24



CABINE

La cabine FOPS&ROPS, l'extincteur et le marteau de sécurité équipés garantissent la sécurité personnelle de l'opérateur.



DIMENSION HORS TOUT

L*I*H (mm)7440*2350*3450

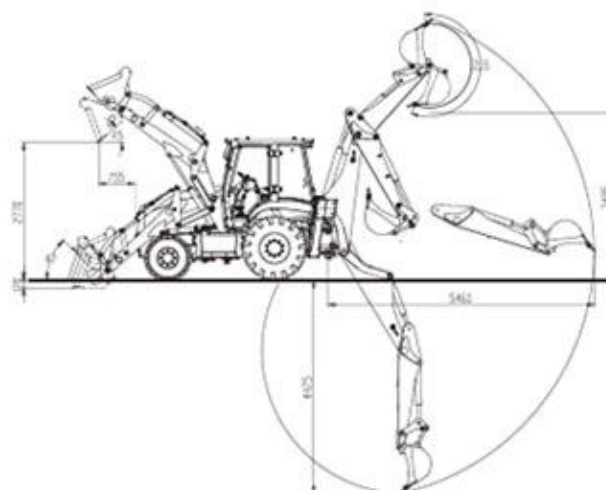
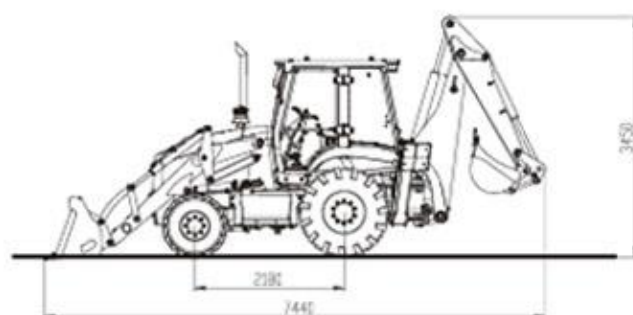

HEAVYMAT INDUSTRY

Zone portuaire /BP : 1409 LOME TOGO
Tél : (228) 22 71 22 78/79 / fax : (228) 22 71 02 25
contact.group@heavymat.com

www.heavymat-industry.com